

ALLGEMEINE MERKMALE

Als primärer Messwertaufnehmer dient ein horizontal gelagerter Rotor, dessen Umdrehungen durchflussproportionale Signale erzeugt.

- * kompakte Baumaße
- * programmierbare Grenzwerte
- * Überwachung von kleinen Durchflussmengen
- * max. Viskosität 10mm²/s
- * komplette Magnetkapselung
- * Ausgangssignal 4..20 mA

Außengewinde G1/4A POM / ECTFE (Halar)



RA-008AP100

TECHNISCHE DATEN

	G	Type	PN	Qmax. empf. l/h H ₂ O	Messbereich l/h H ₂ O	Impulse/ Liter	Frequenz Hz bei Endwert	Gewicht g
POM	G 1/4A	RA-008AP100	10	100	1,5 - 100	8400	233	100
ECTFE (Halar)	G 1/4A	RA-008AH100	10	100	1,5 - 100	8400	233	100

Toleranz ±2%
Wiederholgenauigkeit <0.8%
Medientemperatur -10..55 °C

DRUCKVERLUST

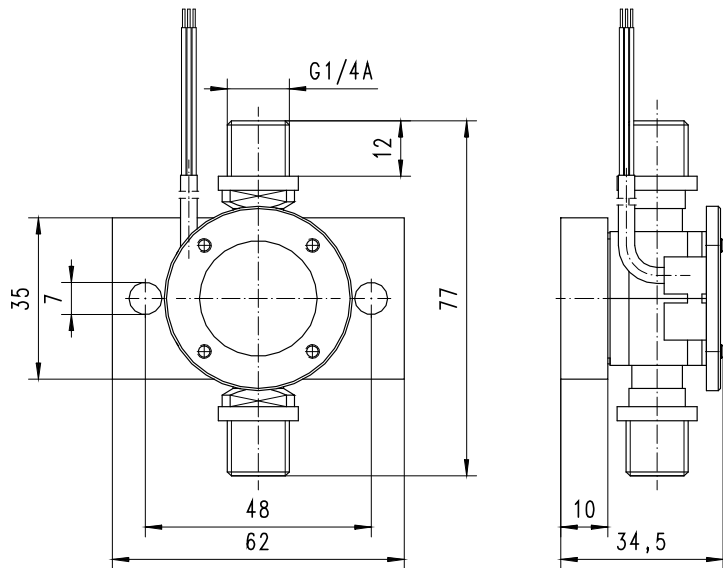
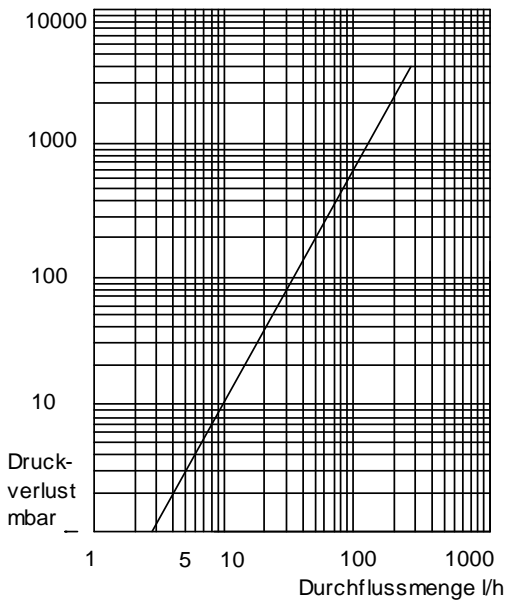

WERKSTOFFE

	RA-...AP	RA-...AH
Gehäuse	POM	ECTFE (Halar)
Rotor	POM	ECTFE (Halar)
Lager	POM	Rubin
Achse	Nivapoint	Saphir
Magnet	Hartferrit	Cobald-Somarium
Dichtung	Viton	Viton

ELEKTRISCHE DATEN

Induktiv, berührungslos
Versorgung : 24 VDC
Ausgang: 4..20mA
Kabel 3x0,14° Liyy - 1m
Kabelbelegung beliebig

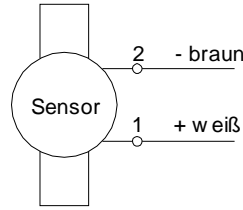

EINBAULAGEN

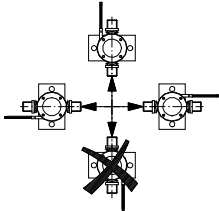

MESSSTOFFE / MEDIEN

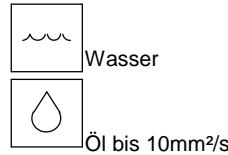

TYPENNOMENKLATUR

Kombinationsmöglichkeit im Rahmen der Tabelle 'Technische Daten'

RA-	008	A	P	100	Beispiel
	008				Beschreibung
		A			● DN 8 - G1/4A
			P		● Außengewinde
			H		● POM
				100	● Halar
					● Messbereich 1,5 - 100
Programmoption					○ Dichtungswerkstoff NBR, EPDM
BASIC					
Sonderoption					□ Dichtungswerkstoff Kalrez
VARIO					

PROGRAMMIERUNG

Der integrierte Mikrocontroller berechnet jeden Durchfluss zwischen zwei Messgrenzwerten 4mA und 20mA. Hierzu muss jedem Messgrenzwert ein Durchfluss zugeordnet (einprogrammiert) werden. Der nachfolgende Ablauf beschreibt diesen Vorgang:

- 1.) Gewünschten Durchfluss für die 4mA – Messgrenze einstellen.
- 2.) Reed kurz betätigen (Magnetstift kurz an Reed-Schalter halten). (rote LED leuchtet und orange/grüne LED ist aus)
- 3.) Nach der fest eingestellten Torzeit leuchtet die rote LED weiter, die orange/grüne LED blinkt mit ca. 4Hz. Nun gewünschten Durchfluss für die 20mA – Messgrenze einstellen.
- 4.) Reed erneut kurz betätigen (rote LED leuchtet und orange/grüne LED aus).
- 5.) Nach dem Ablauf der Messtorzeit für die 20mA – Messgrenze gehen beide LED´s aus, die Werte werden vom Mikrocontroller auf Plausibilität geprüft und gespeichert. Danach startet das Programm mit den neuen Werten.

ANZEIGE

Als Betriebsanzeige dient eine gelbe LED, sie leuchtet wenn Strom fließt (je heller desto höher der Strom). Sind beide Messgrenzwerte Null, so blinken die beiden LED´s (rot und orange/grün) mit ca. 4Hz. Ist der Durchfluss niedriger als der 4mA-Grenzwert, so blinkt die orange/grüne LED mit ca. 8Hz und die rote LED ist aus. Im normalen Betrieb (Durchfluss zwischen den beiden Grenzwerten) leuchtet die orange/grüne LED, die Rote ist aus. Ist der Durchfluss höher als der 20mA-Grenzwert, blinkt die orange LED mit ca. 4Hz und die rote LED ist aus. Die rote LED leuchtet nur im Einprogrammiermodus (siehe Programmieren der beiden Messgrenzwerte).

Technische Änderungen vorbehalten

●BASIC Standard ○BASIC Programmoption □VARIO Sonderoption ⊕ PLUS Zubehör ✗ nicht empfehlenswert